

The background features a collage of architectural sketches and technical drawings. On the left, there are loose, expressive sketches in brown ink, including a large archway, a dome, and a human figure. On the right, there are precise blue technical drawings, including a perspective view of a building's roof structure, a floor plan with dimensions, and a cross-section of a building with a staircase. The overall composition is a blend of artistic imagination and technical precision.

# ArchiVision: L'Architettura nell'Era del Di-sognare

Programma Quadriennale di Formazione e Cultura 2025–2029.  
Ordine degli Architetti, Pianificatori, Paesaggisti e Conservatori  
della Provincia di Cremona.

*Dal Sogno all'Idea · Dall'Idea al Costruito · Dal Costruito al Vissuto*

# Le fondamenta strategiche del mandato 2025–2029

L'architettura è chiamata a interpretare le sfide globali con responsabilità e creatività. Sette linee guida sostengono l'impegno verso la comunità e la professione:



## Ambiente

Transizione ecologica, riuso, riduzione del consumo di suolo.



## Società

Nuove forme dell'abitare, inclusione, dialogo intergenerazionale.



## Giovani

Mentoring, tirocini, rinnovamento generazionale.

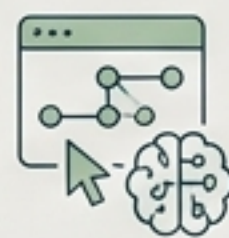

## Digitale

Transizione BIM, GIS e Intelligenza Artificiale.



## Sicurezza

Qualità del costruito, protocolli per cantieri sicuri.



## Formazione

Aggiornamento strutturato e interdisciplinare.



## Trasparenza

Partecipazione attiva e chiarezza amministrativa.

# Due volti, un'unica comunità: Il passaggio istituzionale

L'Ordine tutela. La Casa costruisce appartenenza. Solo mantenendo unite queste due anime la professione potrà essere forte all'esterno e coesa al proprio interno.

## **ORDINE** (La Funzione Istituzionale)

**Ruolo:** Autorevole, regolatore, garante.

**Azione:** Tutela la professione, vigila sulle regole, eroga crediti (CFP).

**Verso l'esterno:** La voce della professione verso lo Stato e la Legge.

## **CASA** (La Funzione Relazionale)

**Ruolo:** Identitario, inclusivo, accogliente.

**Azione:** Costruisce relazioni, promuove cultura, accoglie il dibattito.

**Verso l'interno:** Uno spazio vivo per gli iscritti, dove l'esperienza senior incontra l'entusiasmo giovane.

# La metamorfosi radicale del progettista

Nell'era dell'Intelligenza Artificiale Generativa, il gesto originario dell'architetto si trasforma senza estinguersi. Non è la fine del mestiere, ma la sua evoluzione più profonda.

Da **Di-segnare**  
(L'Esecuzione)

morphing line

A **Di-sognare**  
(La Visione)

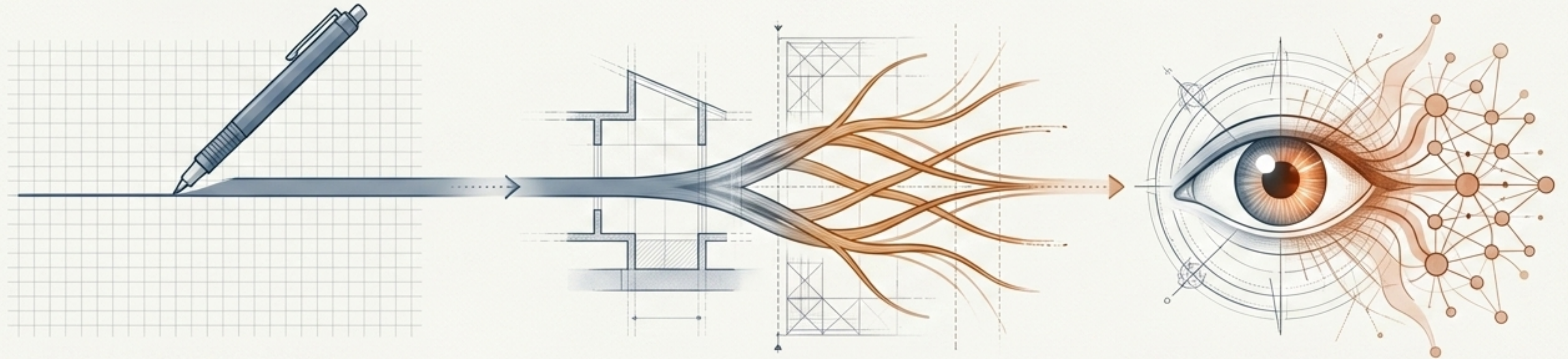

Tracciare la linea, calcolare la geometria, eseguire materialmente il disegno spaziale.

Codificare l'intenzione, fornire l'Indirizzo semantico, guidare l'elaborazione della macchina attraverso una visione umanistica superiore. Il valore umano diventa l'innescò insostituibile.

# Il Framework ArchiVision: Tre principi generativi

L'IA non è un esecutore accelerato. Richiede una nuova sintassi operativa e concettuale per generare architettura.

## 1. Il Vibe Coding (Sintassi Semantica)



L'immagine embrionale diventa un Input Capacitante. Il prompt non è un comando, ma poesia tecnica – la codifica di luce, texture emotiva e riferimenti latenti per vincolare l'elaborazione dell'IA.

## 2. Il Tralignamento (Strategia Creativa)



Costringere il modello a deviare dalla media statistica. È la resistenza alla norma, l'azione deliberata per atterrare sulla singolarità del progetto e trovare la propria voce.

## 3. L'Architetto-Centauro (Autorialità Ibrida)



Metà umano, metà macchina, tutto autore. L'architetto detiene la Scelta finale e agisce da Garante per validare la Visione contro le allucinazioni strutturali.

# La Road Map 2025–2029: Il percorso naturale dell'opera

Un ciclo pluriennale di formazione e cultura, strutturato lungo le quattro fasi di vita dell'architettura stessa.

2025 | FASE I: **Il Sogno**

L'architettura come intenzione pura.



2026 | FASE II: **L'Idea**

Il processo progettuale nell'era digitale.



2027 | FASE III: **Il Costruito**

Responsabilità tecnica, cantieri e sicurezza.



2028–2029 | FASE IV: **Il Vissuto**

Il tempo, la comunità, la rigenerazione.

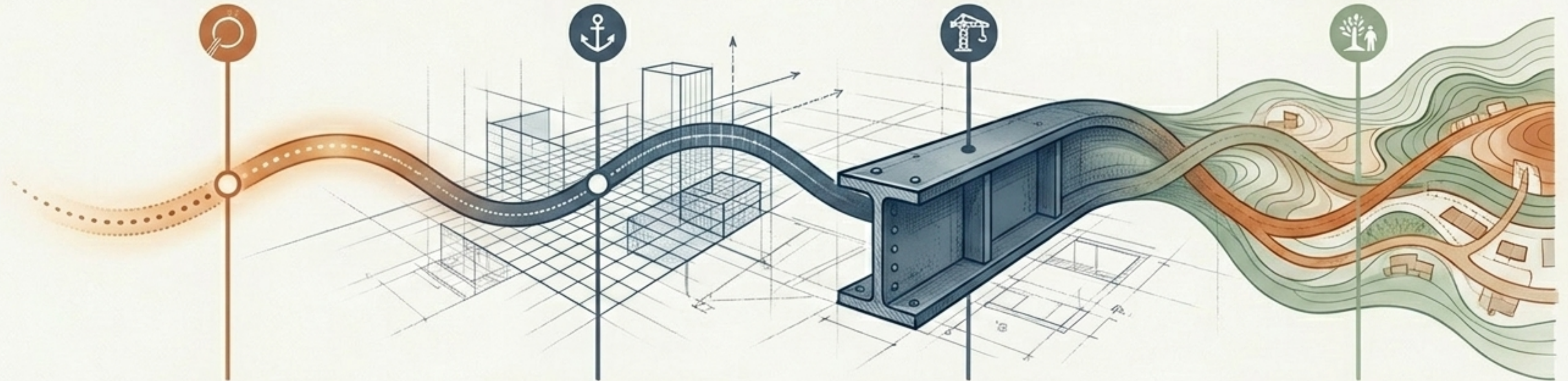

L'architettura come intenzione pura.

Il processo progettuale nell'era digitale.

Responsabilità tecnica, cantieri e sicurezza.

Il tempo, la comunità, la rigenerazione.

## FASE I (2025) — Il Sogno: L'Architettura come Intenzione

Il momento in cui l'architetto non ha ancora fatto nulla, ma ha già tutto. È la fase in cui il valore umano è massimo e insostituibile: l'immagine mentale dell'opera, prima del calcolo.

Focus Convegni e Giornate di Studio:

L'Architetto nell'era del Di-sognare: Ridefinire il ruolo professionale.

Vibe Coding: Il prompt come progetto e lo schizzo come ancora topologica.

Identità Disciplinare: Il Tralignamento come resistenza creativa.

Passing the Torch: Il passaggio generazionale, confrontando l'esperienza consolidata dei senior con le nuove visioni dei giovani iscritti.

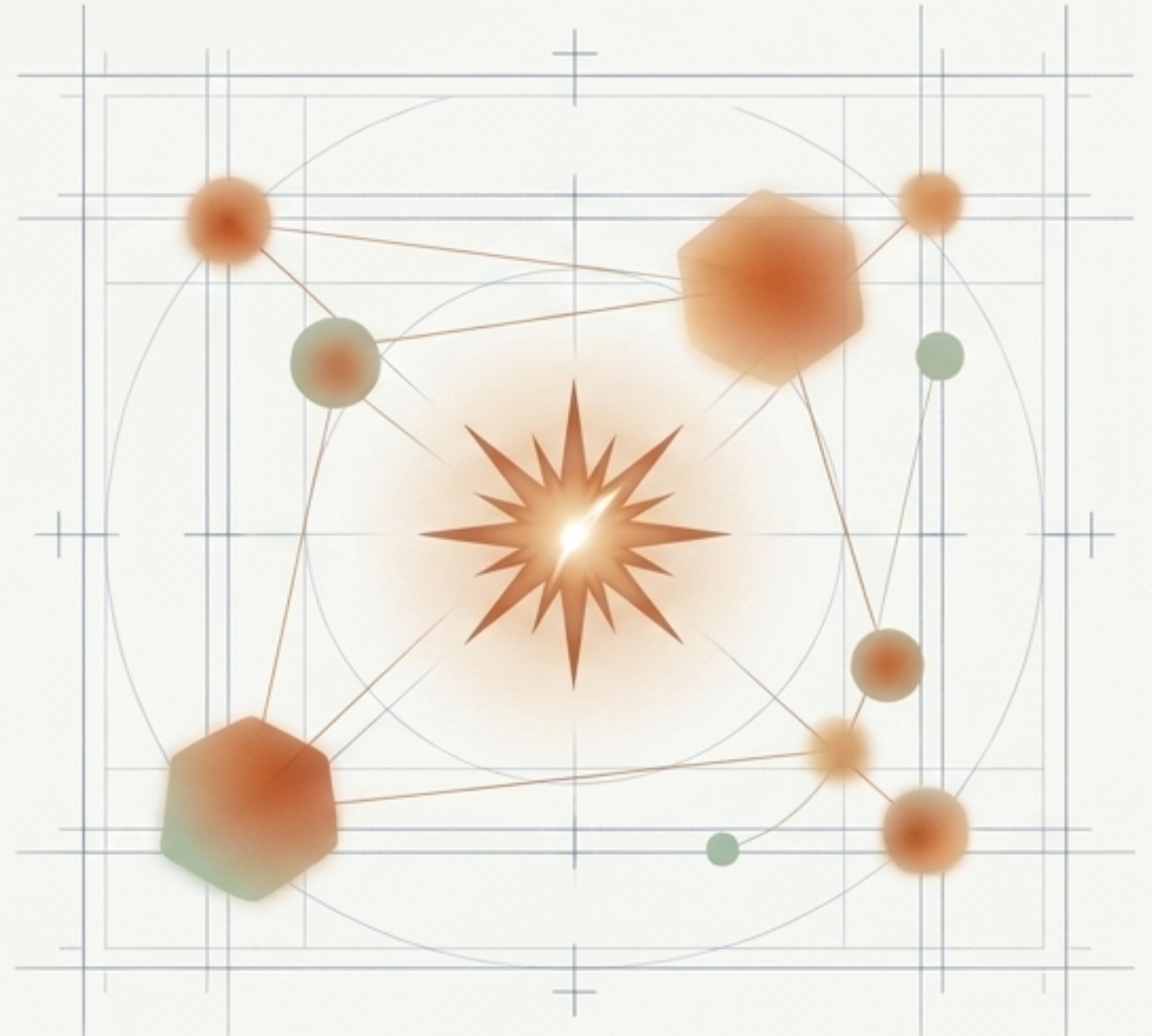

## FASE II (2026) — L'Idea: Il processo progettuale digitale

L'idea inizia a dialogare con il reale. Il vincolo geometrico, il contesto urbano e la norma tecnica incontrano i nuovi linguaggi digitali.

Focus Convegni e Giornate di Studio:

La nuova sintassi del progetto: Dall'Input Capacitante alla matrice del modello (BIM e GIS).

L'Albero delle Possibilità: Navigare e potare le ramificazioni iterative dell'Intelligenza Artificiale.

Il progetto sostenibile: Efficienza energetica, certificazione Passive House e IA.

Il nuovo curriculum professionale: Integrare innovazione tecnologica e sensibilità umanistica.

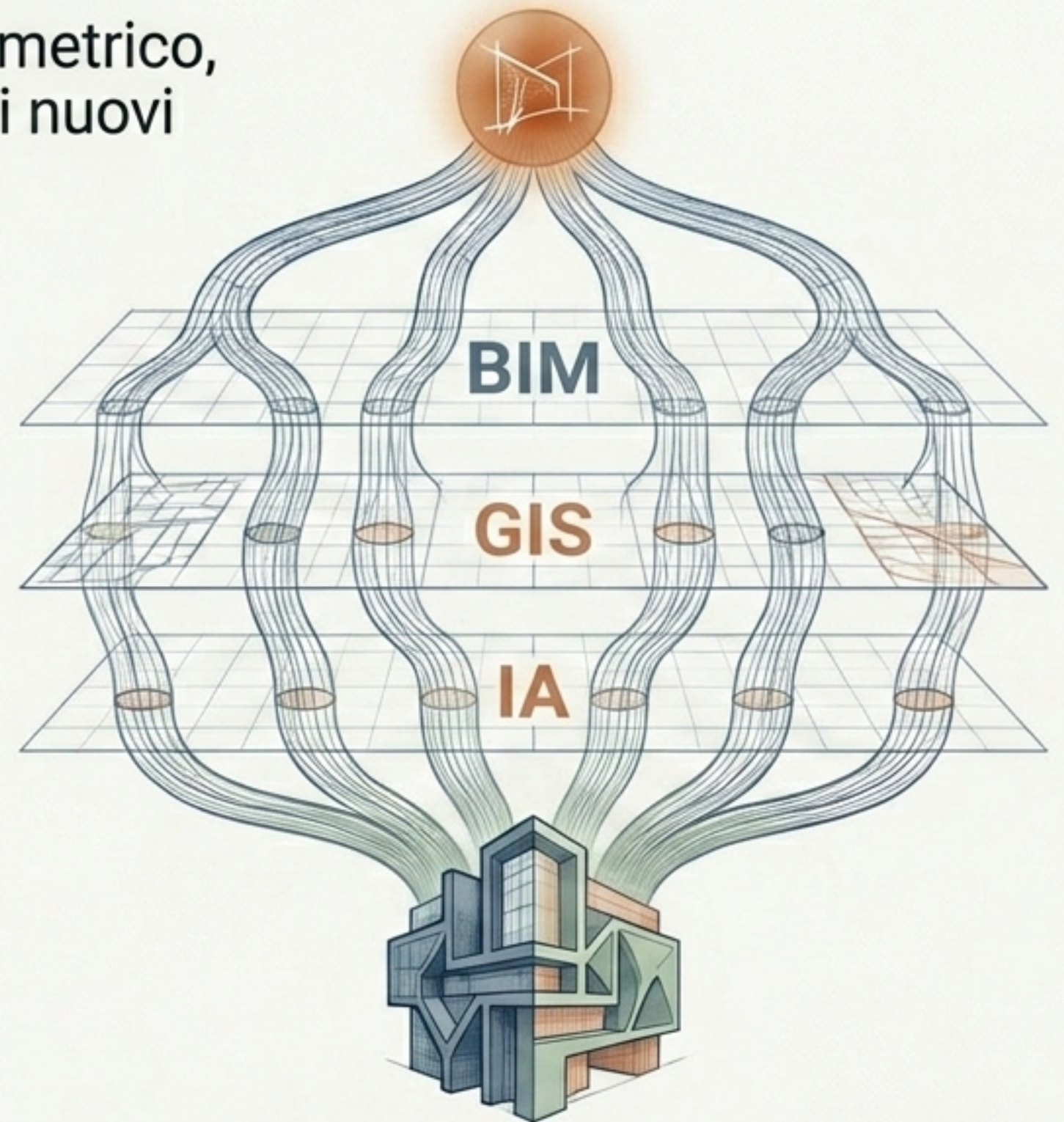

# FASE III (2027) — Il Costruito: Responsabilità e Sicurezza

Il momento della verità: la Visione incontra la fisica, il cantiere e il committente. L'architetto non è un esecutore di un esecutore, ma il garante ineludibile della realtà.

## Focus Convegni e Giornate di Studio:

- **L'Architetto Garante:** Imparare a leggere criticamente l'output dell'IA per validare la Visione contro le allucinazioni strutturali.
- **Sicurezza 2.0:** Il cantiere nell'era digitale (Patente a crediti, D.Lgs. 81/2008, RSPP).
- **Normativa 2027:** Ristrutturazioni, quadro energetico e incentivi.
- **Il buon costruire:** Etica, deontologia e responsabilità civile dell'architetto.



# FASE IV (2028-2029) — Il Vissuto: L'opera nel Tempo

L'opera smette di essere del progettista e diventa della comunità.  
La vera qualità si misura nella capacità di abitare il tempo e generare vita.

Focus Convegni e Giornate di Studio:

- **Nature Positive Cities:** La Pianura Padana come laboratorio per rinaturazione urbana e rigenerazione.
- **Patrimonio:** Tra conservazione e cambiamento climatico — il paesaggio cremonese nel 2030.
- **Comunità:** L'architettura come bene comune, partecipazione, inclusione e spazio pubblico.
- **Bilancio:** Quattro anni di ArchiVision, misurando l'impatto sul territorio e sulla professione.

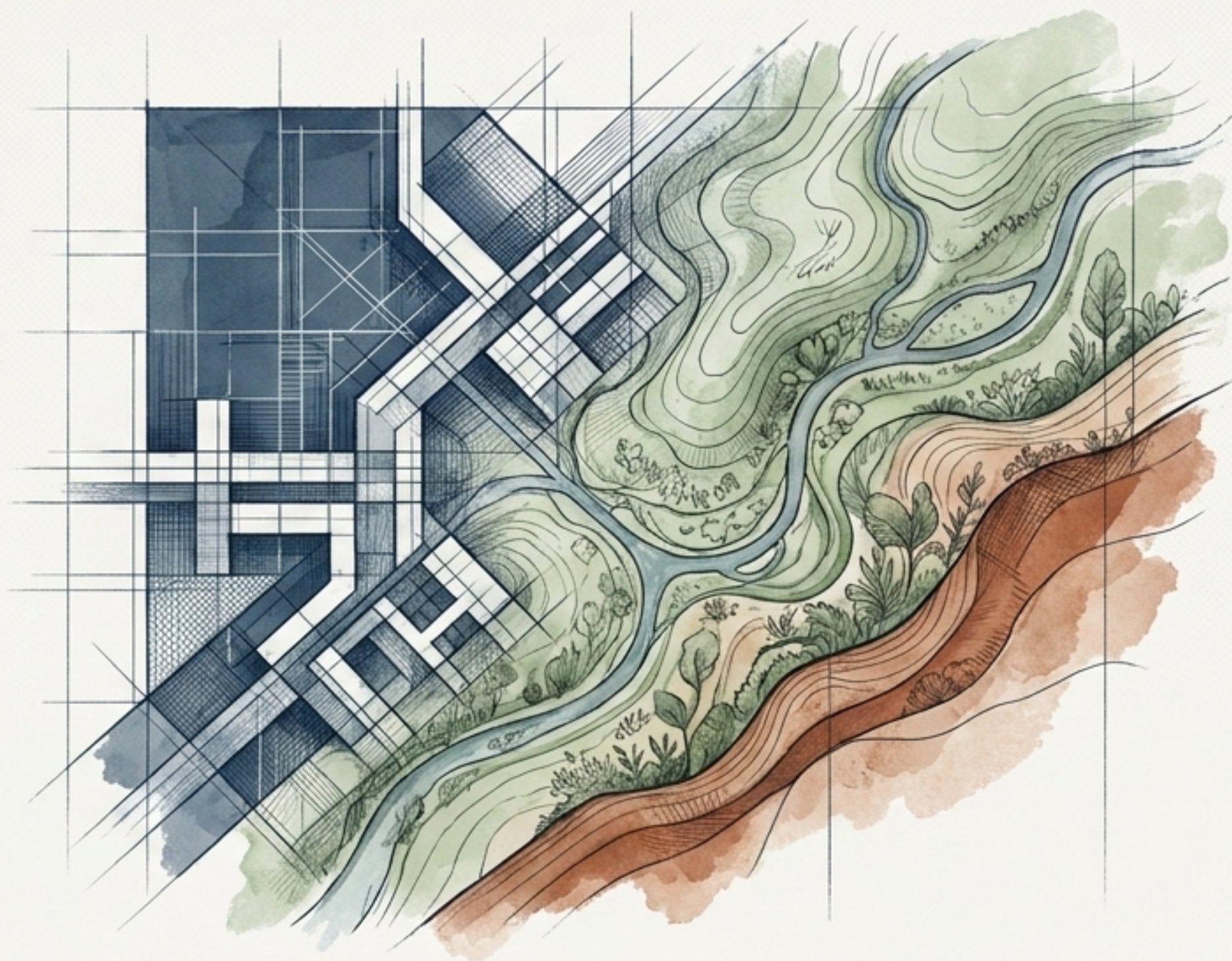

# Le Piattaforme Culturali: I contenitori del pensiero

La Casa degli Architetti si struttura attraverso spazi di approfondimento tematico permanenti, progettati per la contaminazione interdisciplinare:

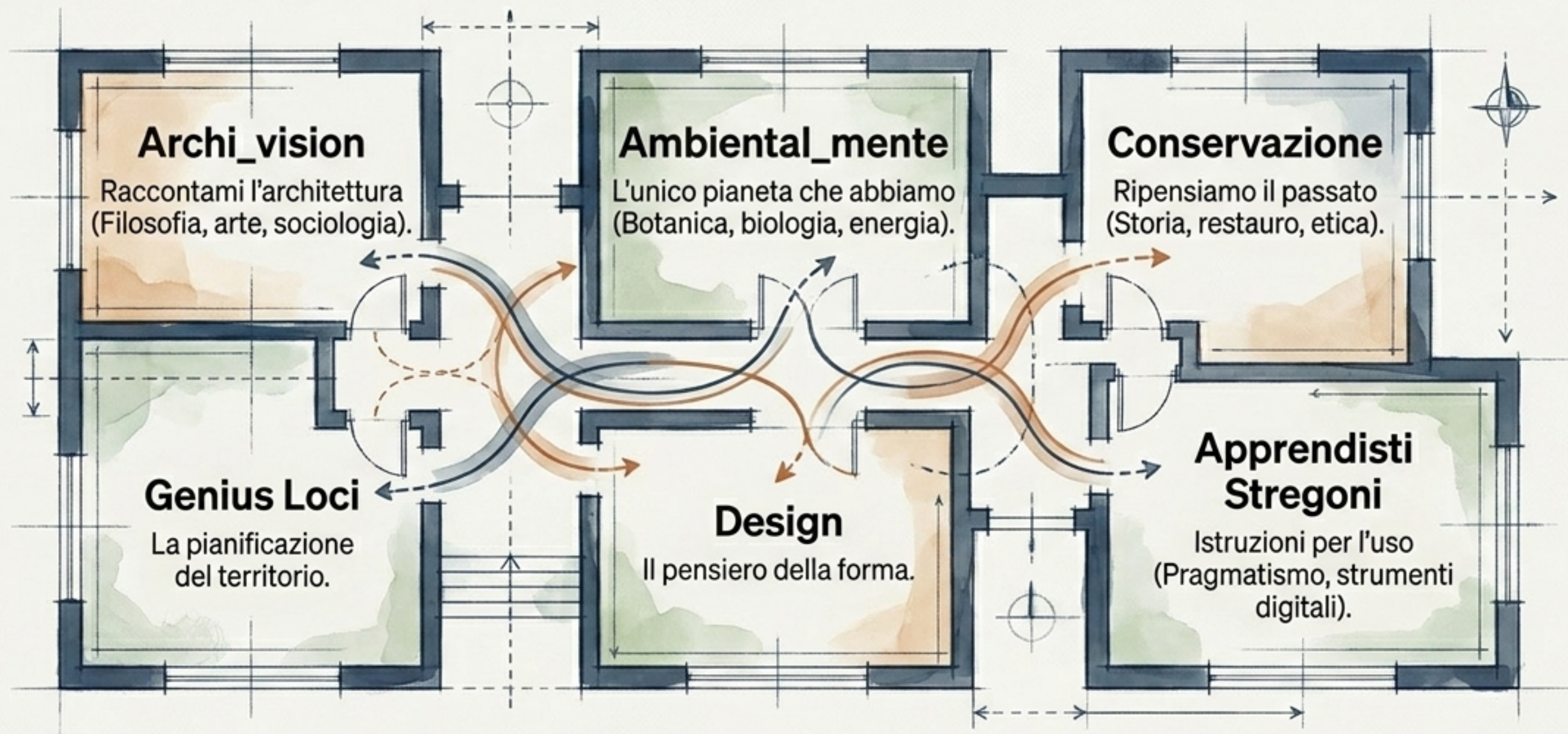

# L'Ecosistema Operativo: Dai tavoli all'azione

Come l'Ordine trasforma le idee in valore tangibile per gli iscritti.

Strutture Trasversali (Input):

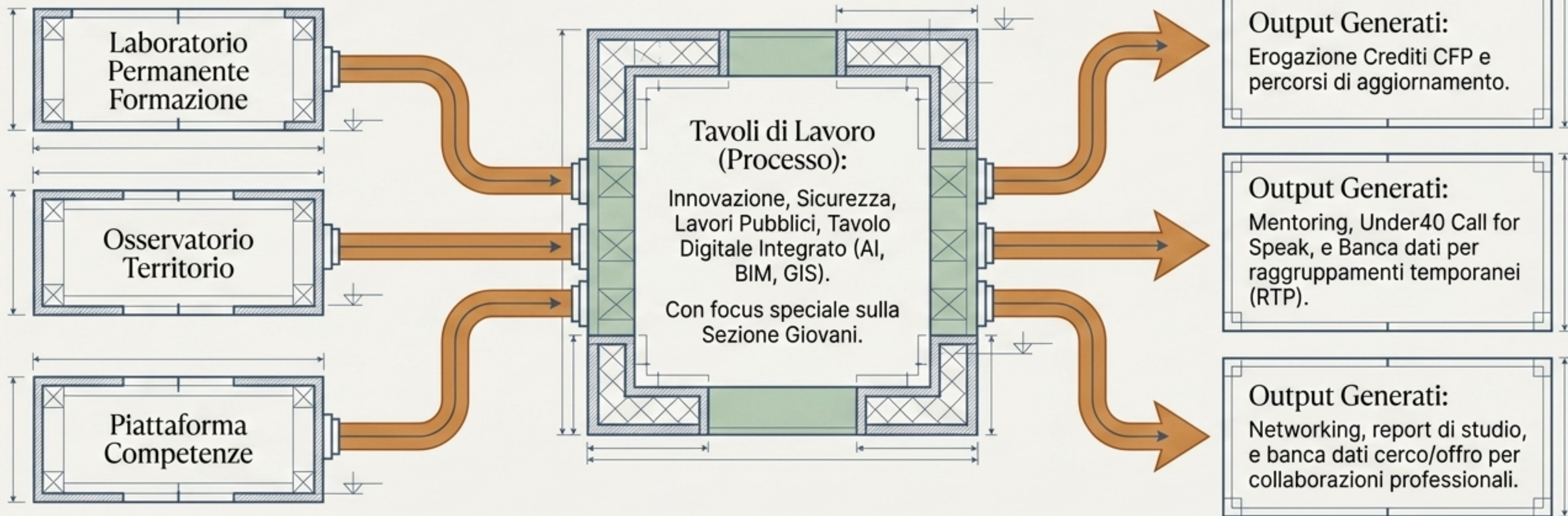

# La Rete delle Connessioni Strategiche

Un mandato aperto al territorio e al dialogo interdisciplinare.  
Le nostre alleanze strutturali:

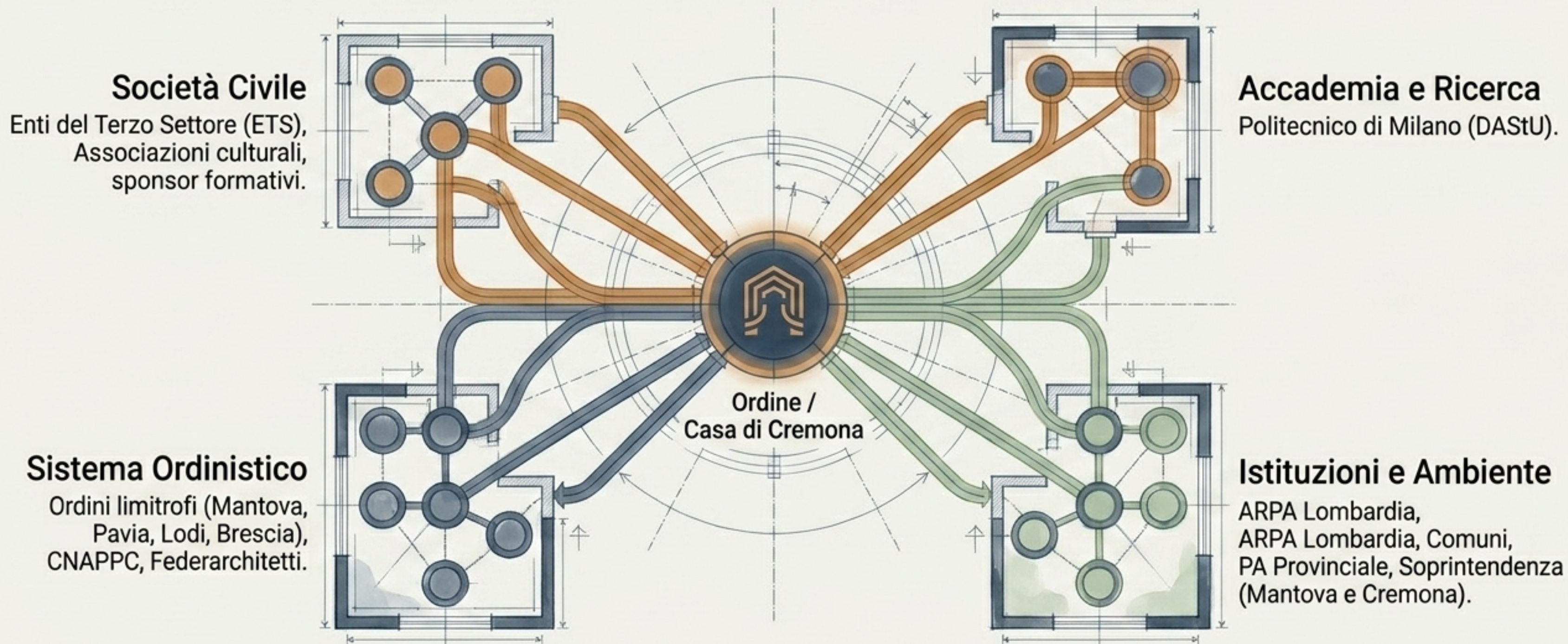

The background of the slide is a detailed architectural floor plan of a house, rendered in a light blue and grey color scheme. The plan shows various rooms, including a living area, a kitchen, and a bedroom, with walls, doors, and windows clearly delineated. A central white rectangular box contains the main text. The overall aesthetic is clean and professional, typical of architectural presentations.

# La Casa vi attende

*Il sogno è la radice di ogni costruzione  
degnna di essere abitata.*

L'architettura del domani si nutre di tecnologie generative, ma il suo  
Indirizzo rimarrà sempre un fatto profondamente umano.

Vi invitiamo a vivere la **Casa degli Architetti** con partecipazione,  
**condivisione e accessibilità**. Un luogo dove l'innovazione digitale e  
l'**umanesimo** del progetto scrivono insieme il futuro del nostro territorio.